

HI1655MF

Pianurë me induksion

Përshkrimi i përgjithshëm

HI1655MF
Ngjyra kryesore: E zezë mat
Fuqia (Ngarkesa e lidhjes): 7400 W
Përmasat e produktit: 5 × 64 × 51 cm

Konstruksioni dhe performanca

- Materiali i pianurës: Xham - qeramikë
- Fuqia (Ngarkesa e lidhjes): 7400 W
- Numri i të gjithë elementëve të ngrohjes: 4
- Funksioni i kontrollit të fuqisë PowerBoost
- 4 zona me induksion Majtas përpara: Ø 19×22 cm, 2,3/3,7 kW, Djathtas përpara: Ø 19×22 cm, 2,3/3,7 kW, Majtas mbrapa: Ø 19×22 cm, 2,3/3,7 kW, Djathtas mbrapa: Ø 19×22 cm, 2,3/3,7 kW

Ndërveprimi dhe kontrolli

- Kontroll inteligjent, SmartControl

Dizajni dhe përshtatja

- Përmasat e montimit: 4,8 × 56 × 49 cm

Siguria dhe mirëmbajtja

- Treguesi i nxehtësisë së mbetur

Të dhëna teknike

- Fuqia (Ngarkesa e lidhjes): 7400 W
- Frekuenca: 50-60 Hz

Përmasat

- Përmasat e produktit: 5 × 64 × 51 cm
- Pesha neto: 10,4 Kg

Informacione të logjistikës

- Përmasat e produktit të paketuar: 22 × 72 × 59 cm
- Pesha bruto e pajisjes: 13,5 Kg
- Kodi i artikullit: 735403
- Kodi EAN: 3838782387753

Flush installation

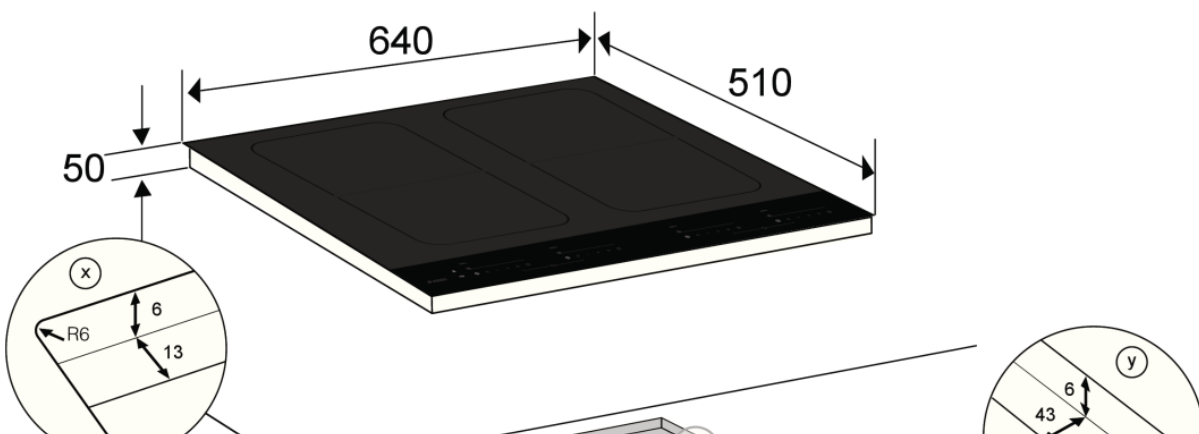

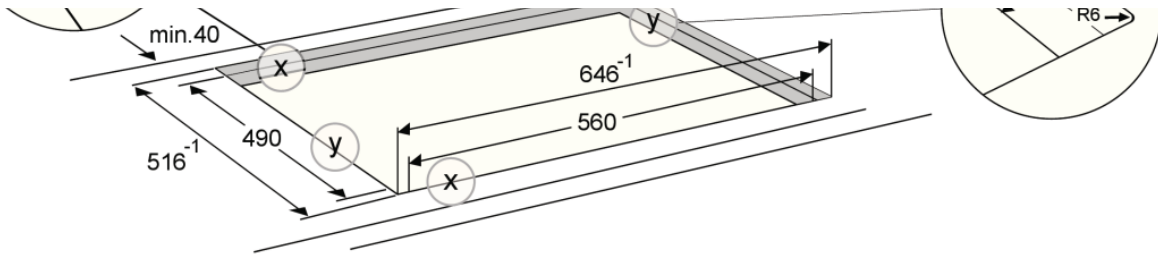

On-top installation

