



# DC7784HP.W

## Tørkeskap

### Generell beskrivelse

DC7784HP.W  
Konstruksjonstype : Varmepumpe  
Installasjonsmodus: Frittstående  
Farge: Hvit

### Konstruksjon og ytelse

- Forsterket og lydisolert dør
- Dørguide for perfekt justering
- Avfuktningskapasitet: 22 g/min
- Klessnor: 16 m
- Kapasitet: 5 kg
- Luftstrøm: 945 m<sup>3</sup>/t
- Korteste program (min.): 75 min

### Interaksjon og kontroll

- Programvelger med taster for valgmuligheter
- Intelligent minnesfunksjon

### Design og tilpasning

- Omhengsling av dør
- Justerbar høyde for å kunne passe sammen med vaskemaskiner, tørketrommler og Hidden Helpers™
- Mulig å installere i skapet
- Veggmontering er mulig
- Kondensbeholder plassering : under
- Kondensavløp: Beholder og avløp
- Motor lokasjon : Under tørkerommet

### Sikkerhet og vedlikehold

- Dørkontakt

### Tekniske data

- Lydnivå (maks.): 70 dB(A)re 1 pW
- Kabelstikk kobling: Euro
- Antall faser: 1
- Frekvens: 50 Hz
- Netto vekt: 93 kg
- ISO 14001

### Dimensjoner

- Mål (HxBxD): 185,4 × 59,5 × 66,3 cm
- Dybde når døren er åpen: 1237 mm
- Ledningslengde: 2,3 m

### Logistisk informasjon

- Dimensjoner emballasje (HxBxD): 190 × 65 × 73 cm
- Bruttovekt: 99 kg
- Varenr.: 675927
- EAN kode: 3838782070167

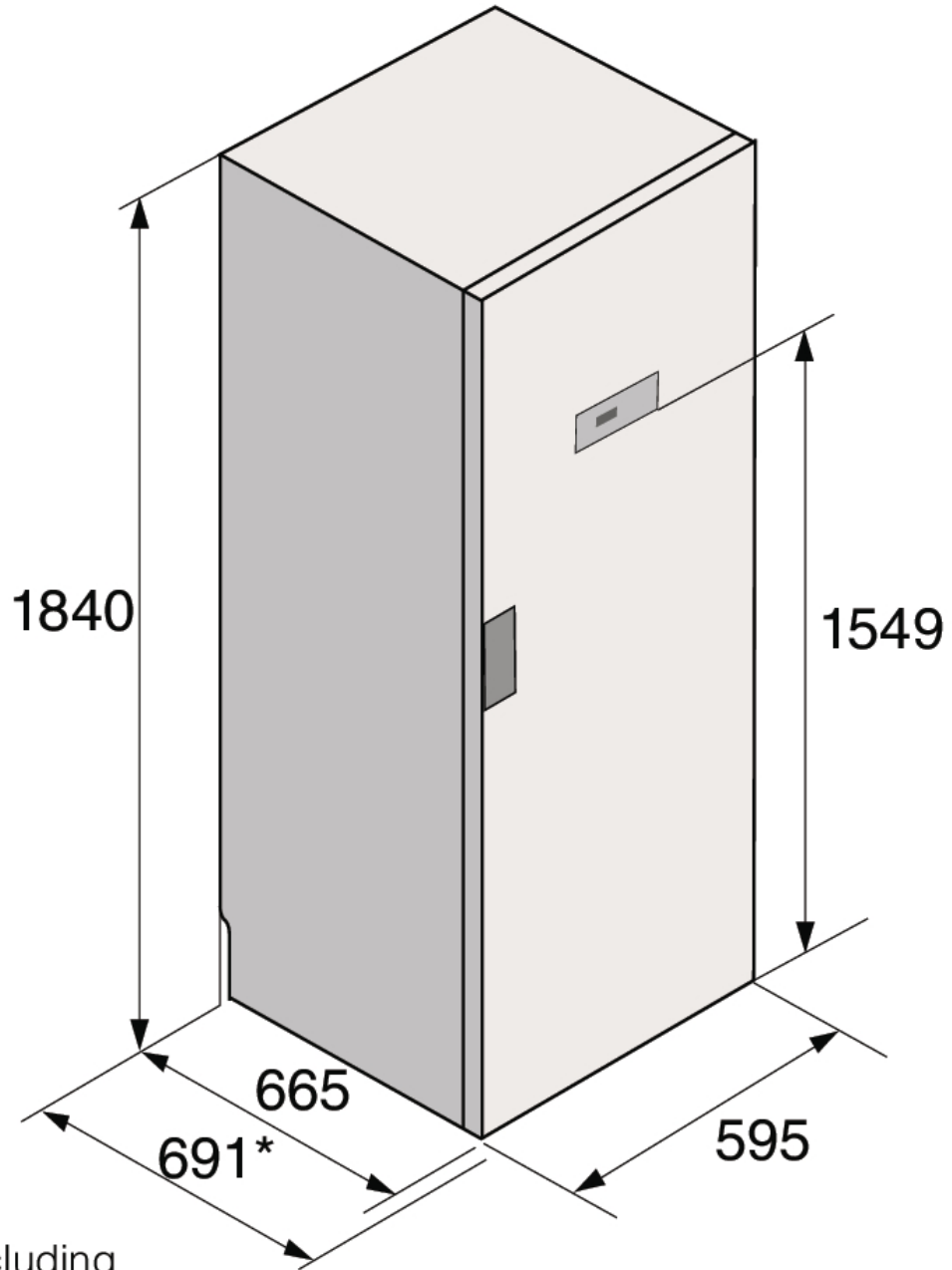

\* Including handle