



T611HX.W

Kondenstørketrommel med varmepumpe

Generell beskrivelse

T611HX.W
Linje: Style
Installasjonsmodus: Frittstående
Tørketrommelbelastning: 1-11 kg
Antall programmer: 18
Energiklasse: A++
Type tørketrommel: Kondenstørketrommel med varmepumpe
Display: LCD panel
Antikrøllfunksjon etter programslutt
Farge: Hvit



Konstruksjon og ytelse

- Rustfri trommel
- Børsteløs (BLDC)
- Varmepumpe
- Fuktighetssensor og tid
- Trommelvolum: 145 ltr.
- Butterfly™ drying – motvirker sammenkrølling

Bruk og fleksibilitet

- Vandbeholder: 3,5 ltr.
- Ja
- Stor dør: 34 cm
- Antikrøllfunksjon etter programslutt
- Funksjonen tidssparing
- Fuktsensor
- Steamprogrammer (damp rynke og damp oppfriskning)
- Automatisk rengjøring av kondensfilter
- Lys i trommel: Ja

Interaksjon og kontroll

- Digitalt display av gjenværende funksjonstid
- Display: LCD panel
- Alarm ved program slutt
- Programminne

Funksjoner, programmer og innstillinger

- Auto Dry – ulike tørrhetsgrader ved hjelp av sensorstyring
- Auto stryketørt – Program med en vis restfuktighet
- Auto frotté – Til tykke håndklær
- Auto jeans – Til ekstra tykke sømmer
- Auto normaltørt – for tykkere, ikke-følsomt bomullsstoff
- Dunprogram
- Auto syntetisk – til syntetisk materiale og sarte stoffer
- Tidsinnstilt tørking
- Tørking
- Program for sengetøy og større materialer
- Oppfriskningsprogram for silke og ull
- Skjorteprogram – lavere temperatur og en vis restfuktighet
- Quick Pro – effektivt hurtigprogram

Design og tilpasning

- Døråpning: Døren kan omhengesles
- Regulerbare føtter: 15 mm
- Lasteposisjon: Front

Sikkerhet og vedlikehold

- Overopphetingsvern
- Termisk og elektronisk beskyttelse mot overoppheting

Tekniske data

- Lydnivå (maks.): 65 dB(A)re 1 pW
- Energiforbruk "Standby modus": 0,8 W
- Energi spare modus: 0,25 W
- Energiforbruk kWh/år: 259,7 kWh
- Energiklasse: A++
- Kondenserings effektivitets klasse: Kondenseringsklasse A
- Jordet stikk
- SHUKO
- Tilkoblingseffekt: 2000 W
- Antall faser: 1
- Nominell sikringsstrøm: 10 amp
- Frekvens: 50 Hz
- Netto vekt: 61 kg
- ISO 14001

Dimensjoner

- Mål (HxBxD): 85 × 59,5 × 76,9 cm
- Dybde når døren er åpen: 1165 mm
- Ledningslengde: 2,1 m

Logistisk informasjon

- Dimensjoner emballasje (HxBxD): 92 × 64 × 83,8 cm
- Bruttovekt: 65,6 kg
- Varenr.: 576823
- EAN kode: 3838782011412

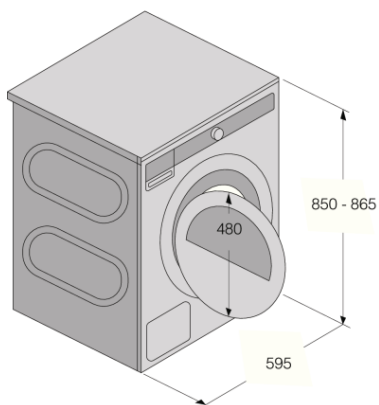

Tumble Dryer/D-85

